

# ACTION 500 *series*



## ACTION-525A

---

DAS Audio Group, S.L. - C/ Islas Baleares 24 - 46988  
Fuente del Jarro - Valencia - Spain - Tel. +34961340860  
Updated (DD/MM/YYYY): 28/11/2024



SOUND WITH SOUL

## HAUPTMERKMALE

- Aktiver 2-Weg Lautsprecher
- Birken-Multiplex-Gehäuse
- Robuster ISO-flex PU-Lack
- DAScontrol™ LCD-Display
- PowerCon Netzanschluss

## BESCHREIBUNG

Mit Ihrem großen Gehäusevolumen und zwei DAS 15MI 15" Tieftönern bietet die ACTION-525A einen hohen Schalldruck mit druckvoller Basswiedergabe. Ideal für Anwendungen, in denen auf zusätzliche Subwoofer verzichtet werden soll, aber eine potente Basswiedergabe gefordert ist. Aufgrund Ihrer Bauhöhe eignet sich die ACTION-525A auch hervorragend als Mittelhochton-Einheit in Kombination mit Subwoofern, z.B. dem ACTION-218A, zur Konzeption eines sehr leistungsfähigen aktiven Lautsprechersystems.

Die integrierte, konvektionsgekühlte Class-D-Bi-Amp-Endstufe liefert 1000 W/peak und wird über einen 24-Bit DSP kontrolliert, der eine Vielzahl an zusätzlichen Funktionen wie 3 Voicing-Presets, Hochpassfilter, Delay (max. 10m) oder Standby-Modus bietet und sich durch DAScontrol™ mit LCD-Display und Encoder sehr einfach bedienen lässt.

Die DAS Audio Lautsprecherkomponenten aus eigener Entwicklung bestehen aus zwei 15MI4 15" Tieftöner mit 2,5" VCD und einem M44 1" Treiber mit 1,7" VCD der auf ein 90°x60° Hochtonhorn wirkt.

Das hochwertige Gehäuse ist aus Birkenmultiplex gefertigt, mit dem robusten ISO-flex PU-Lack versehen und verfügt über zahlreiche M10-Flugpunkte.

Mit zwei getrennt regelbaren Mic-/Line-Eingängen mit Combo-Buchse, einem zusätzlichen 3,5mm Aux-Eingang und PowerCon-Netzanschluss bietet die ACTION-Serie universelle und professionelle Anschlussmöglichkeiten.

# ACTION-525A

---

DAS Audio Group, S.L. - C/ Islas Baleares 24 - 46988  
Fuente del Jarro - Valencia - Spain - Tel. +34961340860  
Updated (DD/MM/YYYY): 28/11/2024



SOUND WITH SOUL

## SPEZIFIKATIONEN

### Leistung

Frequenzbereich (-10 dB)	45 Hz - 20 kHz
Horizontaler Abstrahlwinkel (-6 dB)	90°
Vertikaler Abstrahlwinkel	60°
Maximaler SPL 1 W/1 m (Peak)	134 dB

### Elektronik und Anschlüsse

Nennleistung Verstärker (kontinuierlich)	500 W
Nennleistung Verstärker (Spitze)	1000 W
Eingabetyp	Balanced
Eingangsimpedanz	20 kohms
Eingangsempfindlichkeit	1.95 V (+8 dBu)
Audio Eingangsanschluss	2 x Female XLR
AUX Input	1 x 3.5 mm Mini Jack
Audiosignal Loop Through	1 x Male XLR
Control	DAScontrol™
Current Draw 230 V / 115 V	1.1 A / 2.2 A

### Gehäuse

Gehäusekonstruktion	Birkensperrholz
Gehäuse Geometrie	Trapezförmig
Rigging	M10 Rigging Points
Gehäuseoberfläche	ISO-Flex-Farbe
Farbe	Schwarz

# ACTION-525A

DAS Audio Group, S.L. - C/ Islas Baleares 24 - 46988  
Fuente del Jarro - Valencia - Spain - Tel. +34961340860  
Updated (DD/MM/YYYY): 28/11/2024



SOUND WITH SOUL

Abmessungen (H x B x T) 1.090 x 445 x 515 mm  
42,9 x 17,5 x 20,3 in

Nettogewicht 39,5 kg ( 87,1 lb )

### Komponenten

Tieftöner 15M1

Hochtöner M-44

Horn/Wellenleiter BC-916

### Versand

Verpackungsabmessungen ( H x W x D ) 1.165 x 515 x 560 mm  
45,9 x 20,3 x 22,1 in

Verpackungsgewicht 43,5 kg ( 95,9 lb )

## ABMESSUNGEN

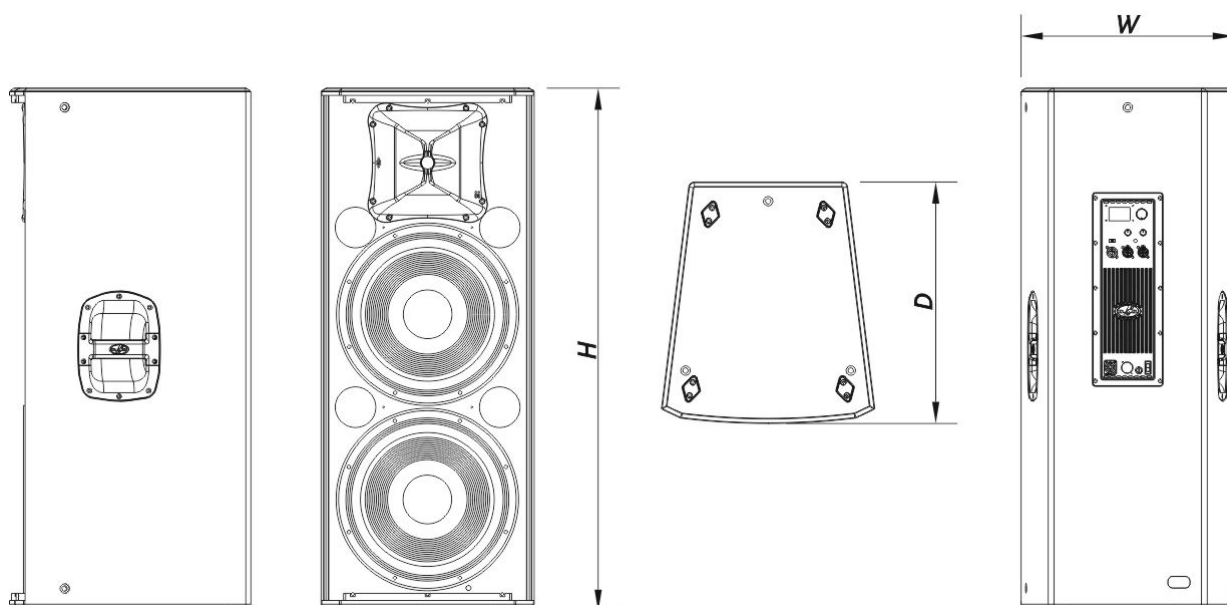

# ACTION-525A

DAS Audio Group, S.L. - C/ Islas Baleares 24 - 46988  
Fuente del Jarro - Valencia - Spain - Tel. +34961340860  
Updated (DD/MM/YYYY): 28/11/2024



SOUND WITH SOUL

**BESTELLINFORMATIONEN**

<b>Modell</b>	<b>Beschreibung</b>	<b>P/N</b>
<b>System</b>		
ACTION-525A		10427253
<b>Ersatzteile</b>		
15MI	Konustreiber	10214290
BC-916	Hupe	30006590
DSP-ACTION-525A	Dsp	20406595
GM-15MI	Recone Kit	20208270
GM-M44	Membran	20205070
M-44	Kompressionsmotor	10207090
MP-ACT525A	Power Module	20406585
ORBIT300+100UM	Amplifier	30007231
<b>Zubehör</b>		
ANL-2	Aufhängungszubehör	10101020
FUN-VT215	Transportzubehör	10103730

# ACTION-525A

DAS Audio Group, S.L. - C/ Islas Baleares 24 - 46988  
Fuente del Jarro - Valencia - Spain - Tel. +34961340860  
Updated (DD/MM/YYYY): 28/11/2024



SOUND WITH SOUL