

VANTEC SERIES



VANTEC 12A

DAS Audio Group, S.L. - C/ Islas Baleares 24 - 46988
Fuente del Jarro - Valencia - Spain - Tel. +34961340860
Updated (DD/MM/YYYY): 26/06/2024



SOUND WITH SOUL

PRINCIPALES CARACTÉRISTIQUES

- Système compact polyvalent avec position moniteur
- Amplificateur ultra léger Classe D avec SMPS
- DSP définissable par l'utilisateur avec écran LCD
- Support pour trépied avec angle double (0°/10°)
- Points de suspension

DESCRIPTION

Le VANTEC-12A est un système auto-amplifié avec enceinte multi-angle qui permet de l'utiliser en guise de moniteur de scène en plus de son application habituelle comme P.A. compact. Son amplificateur Classe D de 1500 W de puissance de crête fournit une large bande passante, une vaste plage dynamique et une distorsion exceptionnellement faible, peu fréquent pour des caissons appartenant à ce segment de produits.

Les systèmes auto-amplifiés VANTEC sont munis de filtres numériques FIR dans le traitement de signal. Les utilisateurs peuvent sélectionner des configurations de sonorisation, filtres, modes EQ et commande de gain, à l'aide d'une interface à commande unique et écran LCD dans la partie arrière de l'enceinte. La série VANTEC permet aux utilisateurs de diffuser de la musique sans fil depuis des dispositifs mobiles.

Le haut-parleur 12F4 reproduit fidèlement les basses fréquences. Dans la voie haute fréquence, le moteur M-28, optimisé par FEM, avec sortie de 1" offre d'excellentes performances.

VANTEC 12A

DAS Audio Group, S.L. - C/ Islas Baleares 24 - 46988
Fuente del Jarro - Valencia - Spain - Tel. +34961340860
Updated (DD/MM/YYYY): 26/06/2024



SOUND WITH SOUL

DONNÉES TECHNIQUES

Performance

| | |
|--------------------------------|----------------|
| Gamme de fréquences (-10 dB) | 60 Hz - 20 kHz |
| Couverture Horizontale (-6 dB) | 90° |
| Couverture Verticale | 50° |
| SPL Maximum 1 W/1 m (crête) | 135 dB |

Electronique et Connecteurs

| | |
|--|-------------------------|
| Puissance Nominale Amplificateur (continu) | 750 W |
| Puissance Nominale Amplificateur (crête) | 1500 W |
| Type d'entrée | Balanced |
| Impédance d'entrée | 20 kohms |
| Sensibilité d'entrée | 3 V (+12 dBu) |
| Connecteur D'entrée du Signal | 2 x Female XLR |
| AUX Input | 1 x 3.5 mm Mini Jack |
| Connecteur Bouclage Audio | 1 x Male XLR |
| Control | DASlink™ DAScontrol™ |
| Current Draw 230 V / 115 V | 1.2 A/2.4 A |

Boîtier

| | |
|----------------------------|--------------------------|
| Construction de l'enceinte | Contreplaqué de Bouleau, |
| Géométrie l'enceinte | Trapézoïdale |
| Rigging | M10 Rigging Points |
| Finition | ISO-flex Paint |

VANTEC 12A

DAS Audio Group, S.L. - C/ Islas Baleares 24 - 46988
Fuente del Jarro - Valencia - Spain - Tel. +34961340860
Updated (DD/MM/YYYY): 26/06/2024



| | |
|------------------------|---|
| Couleur | Noir |
| Dimensions (H x L x P) | 620 x 380 x 380 mm 24,4 x 15,0 x 15,0 in |
| Poids Net | 21,5 kg (47,4 lb) |

Composants

| | |
|-------------------------|-------|
| Transducteur LF | 12F4 |
| Transducteur HF | M-28 |
| Diffuseur/Guide D'ondes | BC-95 |

Livraison

| | |
|---|---|
| Dimensions de l'emballage (H x W x D) | 720 x 456 x 456 mm 28,4 x 18,0 x 18,0 in |
| Poids à la Livraison | 24,0 kg (52,9 lb) |

DIMENSIONS

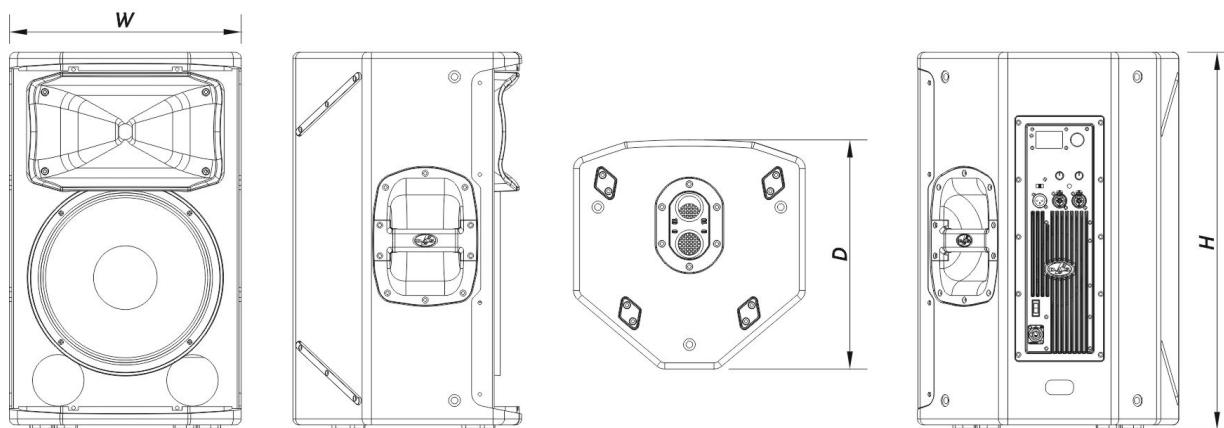

VANTEC 12A

DAS Audio Group, S.L. - C/ Islas Baleares 24 - 46988
 Fuente del Jarro - Valencia - Spain - Tel. +34961340860
 Updated (DD/MM/YYYY): 26/06/2024



SOUND WITH SOUL

INFORMATIONS DE COMMANDE

| Modèle | Description | P/N |
|-------------------------|------------------------------|----------|
| Système | | |
| VANTEC-12A | | 10431070 |
| Pièces Détachées | | |
| 12F4 | Transducteur | 20208830 |
| BC-95 | Trompe | 30006213 |
| DSP-VANTEC-12A | Dsp | 20406410 |
| GM-12F4 | Kit de remembrance | 20208470 |
| M-28 | Moteur de Compresión | 20208800 |
| MP-VANTEC-12A | Power Module | 30006178 |
| S-PRO2 | Amplifier | 30006153 |
| Accessoires | | |
| ANL-2 | Accessoires de Suspension | 10101020 |
| AXF-X12 | Installation & Stacking Acc. | 10104831 |
| AXU-ACT512 | Installation & Stacking Acc. | 10104605 |
| FUN-VT12 | Accessoires de Transport | 10103710 |
| TRD-6 | Installation & Stacking Acc. | 10104470 |
| TRD-7 | Installation & Stacking Acc. | 10104471 |
| TRPD-S2-PAK | Installation & Stacking Acc. | 10104011 |

VANTEC 12A

DAS Audio Group, S.L. - C/ Islas Baleares 24 - 46988
Fuente del Jarro - Valencia - Spain - Tel. +34961340860
Updated (DD/MM/YYYY): 26/06/2024



SOUND WITH SOUL