

artec 500 series



ARTEC-S15-W

DAS Audio Group, S.L. - C/ Islas Baleares 24 - 46988
Fuente del Jarro - Valencia - Spain - Tel. +34961340860
Updated (DD/MM/YYYY): 13/10/2024



SOUND WITH SOUL

CARACTERÍSTICAS PRINCIPAIS

- Sistema de subwoofer bassreflex
- Altofalante de 15" de baixa frequência
- Graves precisos e vigorosos
- Base pedestal

DESCRIÇÃO

O Artec S15 é um sistema de graves "passa-banda" incorporando um alto-falante de baixa frequência 15LXN com bobina de 4". A frente é protegida por uma grade de aço perfurada protegida contra corrosão. O Artec S15 é projetado para ser usado em sistemas de biamplificação. Possui um espaço para uma suporte de satélites de ampla gama. Duas alças reforçadas em aço facilitam o transporte.

ARTEC-S15-W

DAS Audio Group, S.L. - C/ Islas Baleares 24 - 46988
Fuente del Jarro - Valencia - Spain - Tel. +34961340860
Updated (DD/MM/YYYY): 13/10/2024



SOUND WITH SOUL

DADOS TÉCNICOS

Desempenho

Gama de Frequências (-10 dB)	45 Hz – 138 Hz
Impedância Nominal	8 ohms
Potência RMS	800 W
Potência (pico)	3200 W
Sensibilidade no Eixo 1 W/1 m	99 dB SPL
SPL Máximo 1W/1 m (pico)	137 dB
Amplificador Recomendado	DX-80-230 DX-80-115
Processador Recomendado	DSP-2040

Conectores

Conector de Entrada de Áudio	1 x speakON NL4
Conector de Saída de Áudio	1 x speakON NL4

Recinto

Construção de Gabinete	Contrachapado de Bétula
Geometria do Gabinete	Retangular
Rigging	M10 Rigging Points
Acabamento	Pintura ISO-flex
Cor	Branco
Profundidade	585 mm (23,0 in)
Dimensões (A x L x P)	515 x 465 x 585 mm 20,3 x 18,3 x 23,0 in
Peso Neto	32,0 kg (70,6 lb)

ARTEC-S15-W

DAS Audio Group, S.L. - C/ Islas Baleares 24 - 46988
Fuente del Jarro - Valencia - Spain - Tel. +34961340860
Updated (DD/MM/YYYY): 13/10/2024



SOUND WITH SOUL

Componentes

Transdutor LF	15LXN
---------------	-------

Envio

Dimensões da Embalagem (A x L x P)	580 x 510 x 632 mm 22,8 x 20,1 x 24,9 in
Peso de Expedição	34,5 kg (76,1 lb)

DIMENSÕES

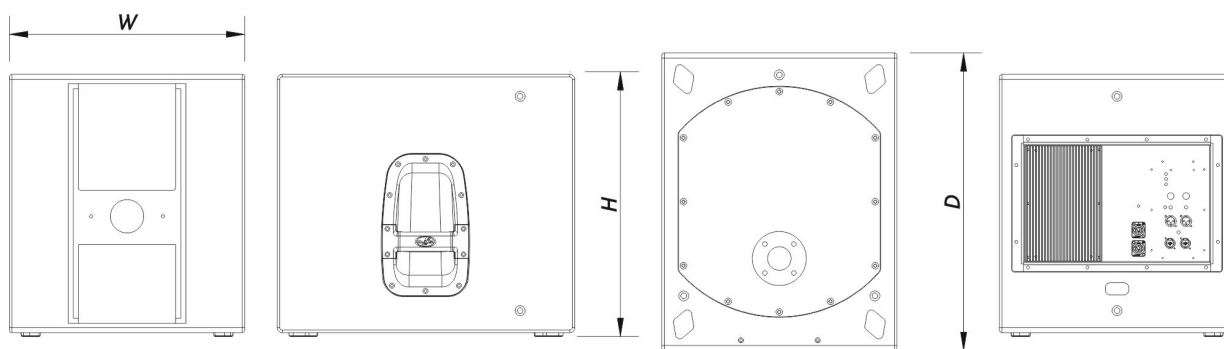

INFORMAÇÕES SOBRE PEDIDOS

Modelo	Descrição	P/N
Sistema		
ARTEC-S15-W		10423730
Peças de Reposição		
15LXN	Cone do Transdutor	10214360
GM-15LX	Kit de Reparo	20208320

ARTEC-S15-W

DAS Audio Group, S.L. - C/ Islas Baleares 24 - 46988
Fuente del Jarro - Valencia - Spain - Tel. +34961340860
Updated (DD/MM/YYYY): 13/10/2024



SOUND WITH SOUL

Acessórios

ANL-2	Acessórios de Suspensão	10101020
TRD-6	Installation & Stacking Acc.	10104470

ARTEC-S15-W

DAS Audio Group, S.L. - C/ Islas Baleares 24 - 46988
Fuente del Jarro - Valencia - Spain - Tel. +34961340860
Updated (DD/MM/YYYY): 13/10/2024



SOUND WITH SOUL