

artec 500 series



ARTEC-S15A-W-115

DAS Audio Group, S.L. - C/ Islas Baleares 24 - 46988
Fuente del Jarro - Valencia - Spain - Tel. +34961340860
Updated (DD/MM/YYYY): 13/10/2024



SOUND WITH SOUL

CARACTERÍSTICAS PRINCIPALES

- Sistema subgraves autoamplificado
- Altavoz de 15" para bajas frecuencias
- Conmutador con función "Filtro/Loop Thru"
- Corte pasabajos variable de 100-138 Hz
- Vaso para mástil

DESCRIPCIÓN

ARTEC-S15A-W es un sistema de subgraves autoamplificado, blanco, diseñado para proporcionar un refuerzo potente y profundo en bajas frecuencias, complementando los sistemas de amplia gama de la serie ARTEC. Equipado con un altavoz de 15" DAS modelo 15LXN, que cuenta con una bobina de 4", el sistema ofrece una alta capacidad de potencia y un gran rendimiento en aplicaciones que requieren un refuerzo sólido de graves. El amplificador de clase D integrado proporciona una potencia de 1000 W RMS y 2000 W de pico, asegurando una respuesta contundente y eficiente en el rango de frecuencias de 45 Hz a 138 Hz, con un SPL máximo de 134 dB. Además, el ARTEC-S15A-W cuenta con dos entradas balanceadas y dos salidas filtradas para conectar satélites ARTEC, ofreciendo versatilidad en configuraciones de sonido. Un conmutador permite activar el filtro pasa bajos, ajustable entre 100 Hz y 138 Hz, para optimizar el rendimiento en distintas aplicaciones. El recinto está fabricado en contrachapado de abedul de alta calidad y recubierto con el resistente acabado ISO-flex™, en color blanco, lo que garantiza su durabilidad en entornos exigentes. Con un peso de 31,0 kg, el ARTEC-S15A-W es fácil de manejar y cuenta con puntos de rigging M10 para una instalación flexible y segura en una variedad de configuraciones de sonido.

ARTEC-S15A-W-115

DAS Audio Group, S.L. - C/ Islas Baleares 24 - 46988
Fuente del Jarro - Valencia - Spain - Tel. +34961340860
Updated (DD/MM/YYYY): 13/10/2024



SOUND WITH SOUL

DATOS TÉCNICOS

Prestaciones

| | |
|------------------------------|---------------|
| Rango de Frecuencia (-10 dB) | 45 Hz -138 Hz |
| SPL Máximo 1W/1 m (pico) | 134 dB |

ELECTRÓNICA Y CONECTORES

| | |
|--|------------------|
| Potencia Nominal Amplificador (continua) | 1000 W |
| Potencia Nominal Amplificador (pico) | 2000 W |
| Tipo de Entrada | Balanced |
| Impedancia de Entrada | 20 kohms |
| Sensibilidad de Entrada | 1.95 V (+8 dBu) |
| Conector de Señal de Entrada | 2 x Female XLR |
| Conector Loop-Thru de Audio | 2 x Male XLR |
| Conector de Salida AC | powerCON NAC3FCB |
| Current Draw 230 V / 115 V | -/4.0 A |

Recinto

| | |
|------------------------------|---|
| Construcción del Recinto | Contrachapado de Abedul |
| Geometría del Recinto | Rectangular |
| Rigging | M10 Rigging Points |
| Acabado | Pintura ISO-flex |
| Color | Blanco |
| Dimensiones (Al x An x Pr) | 515 x 465 x 585 mm 20,3 x 18,3 x 23,0 in |
| Peso Neto | 31,0 kg (68,3 lb) |

ARTEC-S15A-W-115

DAS Audio Group, S.L. - C/ Islas Baleares 24 - 46988
Fuente del Jarro - Valencia - Spain - Tel. +34961340860
Updated (DD/MM/YYYY): 13/10/2024



SOUND WITH SOUL

Componentes

| | |
|----------------|-------|
| Transductor LF | 15LXN |
|----------------|-------|

Envío

| | |
|---------------------------------------|---|
| Dimensiones de Embalaje (H x W x D) | 580 x 510 x 632 mm 22,8 x 20,1 x 24,9 in |
|---------------------------------------|---|

| | |
|---------------|---------------------|
| Peso de Envío | 37,0 kg (81,6 lb) |
|---------------|---------------------|

DIMENSIONES

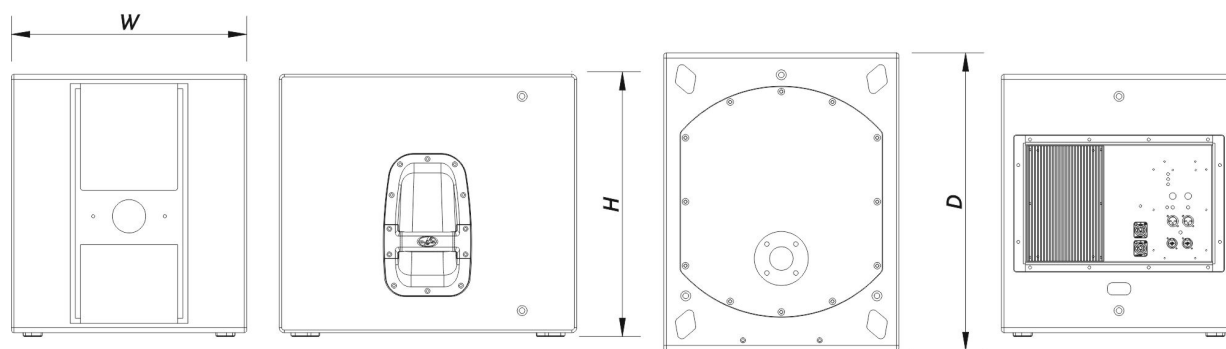

INFORMACIÓN DE PEDIDOS

| Modelo | Descripción | P/N |
|---------------------------|------------------|----------|
| Sistema | | |
| ARTEC-S15A-W-115 | | 10423750 |
| Piezas de Recambio | | |
| 15LXN | Cono Transductor | 10214360 |
| DSP-ARTEC-S15A | Dsp | 20406370 |
| GM-15LX | Kit de Reconado | 20208320 |

ARTEC-S15A-W-115

DAS Audio Group, S.L. - C/ Islas Baleares 24 - 46988
Fuente del Jarro - Valencia - Spain - Tel. +34961340860
Updated (DD/MM/YYYY): 13/10/2024



SOUND WITH SOUL

MP-ARTEC-S15A-115

Power Module

30005287

Accesorios

ANL-2

Accesorios de Suspensión

10101020

TRD-6

Installation & Stacking Acc.

10104470

ARTEC-S15A-W-115

DAS Audio Group, S.L. - C/ Islas Baleares 24 - 46988

Fuente del Jarro - Valencia - Spain - Tel. +34961340860

Updated (DD/MM/YYYY): 13/10/2024



SOUND WITH SOUL