

*Altea*⁷⁰⁰



ALTEA-S15A

DAS Audio Group, S.L. - C/ Islas Baleares 24 - 46988
Fuente del Jarro - Valencia - Spain - Tel. +34961340860
Updated (DD/MM/YYYY): 13/09/2024



SOUND WITH SOUL

CARACTERÍSTICAS PRINCIPALES

- Subwoofer bass-reflex autoamplificado
- Amplificador Clase D de alta eficiencia con SMPS
- DASControl™ Pantalla + encoder
- Cardioid Presets
- Entrada/salida PowerCon

DESCRIPCIÓN

ALTEA-S15A es un subwoofer autoamplificado y compacto pero potente, con un diseño bass-reflex que ofrece una respuesta en frecuencia profunda y unos niveles de presión sonora impresionantes.

El transductor DAS 15FW4 de 15" ha sido diseñado para ofrecer un rendimiento y fiabilidad extraordinario, incorpora una bobina de 3" que garantiza una alta eficiencia permitiendo una gran excursión y tiene una capacidad de aguante de potencia de 600 vatios/AES y 1200W pico. Además, el sistema de ventilación está optimizado para generar una compresión de potencia mínima siendo capaz de gestionar una alta potencia durante un largo tiempo.

El sistema cuenta con un amplificador Clase-D con fuente de alimentación conmutada de amplio rango, que proporciona 600 vatios/RMS y 1200 vatios/pico, permitiendo hasta 131dB/max SPL con una respuesta en frecuencia de 40Hz a 125kHz.

El ALTEA-S15A incluye conexiones de alimentación PowerCon In/Out, además de una amplia gama de ajustes para garantizar el mejor rendimiento posible. A través de la pantalla de DAScontrol™ permite ajustar las frecuencias de crossover, dos presets de sonido (Deep/Loud) y el preset cardioide que nos permite crear rápida y fácilmente configuraciones con varias unidades ALTEA-S15A para reducir la energía sonora emitida hacia la parte trasera.

El recinto de la ALTEA-S15A está fabricado con contrachapado de abedul de alta calidad y acabada con nuestro resistente revestimiento ISOflex™ de poliurea. Para el transporte, además de dos asas laterales, la ALTEA-S15A está preparada para el montaje de ruedas traseras.

ALTEA-S15A

DAS Audio Group, S.L. - C/ Islas Baleares 24 - 46988
Fuente del Jarro - Valencia - Spain - Tel. +34961340860
Updated (DD/MM/YYYY): 13/09/2024



SOUND WITH SOUL

DATOS TÉCNICOS

Prestaciones

Rango de Frecuencia (-10 dB)	40 Hz - 125 Hz
SPL Máximo 1W/1 m (pico)	131 dB

ELECTRÓNICA Y CONECTORES

Potencia Nominal Amplificador (continua)	600 W
Potencia Nominal Amplificador (pico)	1200 W
Tipo de Entrada	Balanced
Impedancia de Entrada	20 kohms
Sensibilidad de Entrada	1.95 V (+8 dBu)
Conector de Señal de Entrada	2 x Female XLR
Conector Loop-Thru de Audio	2 x Male XLR
Control	DAScontrol™
Conector de Salida AC	powerCON NAC3MPB
Current Draw 230 V / 115 V	1.4 A/2.8 A

Recinto

Construcción del Recinto	Contrachapado de Abedul
Geometría del Recinto	Rectangular
Acabado	Pintura ISO-flex
Color	Negro
Dimensiones (Al x An x Pr)	470 x 485 x 685 mm 18,5 x 19,1 x 27,0 in
Peso Neto	30,0 kg (66,0 lb)

ALTEA-S15A

DAS Audio Group, S.L. - C/ Islas Baleares 24 - 46988
Fuente del Jarro - Valencia - Spain - Tel. +34961340860
Updated (DD/MM/YYYY): 13/09/2024



Componentes

Transductor LF	15FW4
----------------	-------

Envío

Dimensiones de Embalaje (H x W x D)	515 x 525 x 716 mm 20,3 x 20,7 x 28,2 in
---------------------------------------	---

Peso de Envío	35,0 kg (77,0 lb)
---------------	---------------------

DIMENSIONES

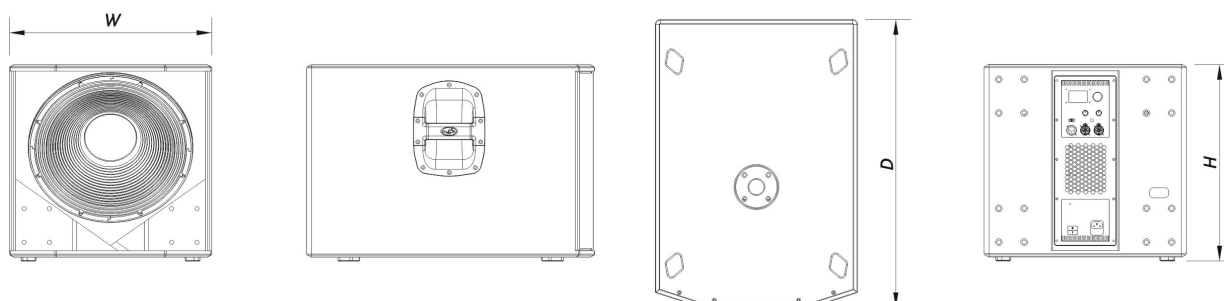

INFORMACIÓN DE PEDIDOS

Modelo	Descripción	P/N
Sistema		
ALTEA-S15A		10404985
Piezas de Recambio		
15FW4	Cono Transductor	20208986
DSP-EV115	Dsp	20406441
GM-15FW4	Kit de Reconado	20208537

ALTEA-S15A

DAS Audio Group, S.L. - C/ Islas Baleares 24 - 46988
Fuente del Jarro - Valencia - Spain - Tel. +34961340860
Updated (DD/MM/YYYY): 13/09/2024



MP-EV115A	Power Module	20405101
-----------	--------------	----------

Accesorios

FUN-AL-S15	Accesorios de Transporte	10103795
------------	--------------------------	----------

FUN-AL-S15-V	Accesorios de Transporte	10103796
--------------	--------------------------	----------

KIT-W100	Accesorios de Transporte	10104410
----------	--------------------------	----------

TRD-6	Installation & Stacking Acc.	10104470
-------	------------------------------	----------

TRD-7	Installation & Stacking Acc.	10104471
-------	------------------------------	----------

ALTEA-S15A

DAS Audio Group, S.L. - C/ Islas Baleares 24 - 46988
Fuente del Jarro - Valencia - Spain - Tel. +34961340860
Updated (DD/MM/YYYY): 13/09/2024



SOUND WITH SOUL