

# *Altea*<sup>700</sup>



## **ALTEA-S15A**

---

DAS Audio Group, S.L. - C/ Islas Baleares 24 - 46988  
Fuente del Jarro - Valencia - Spain - Tel. +34961340860  
Updated (DD/MM/YYYY): 13/09/2024



SOUND WITH SOUL

## PRINCIPALES CARACTÉRISTIQUES

- Caisson de basses actif bass-reflex
- Amplificateur de puissance de classe D
- DSP 24 bits avec routage du signal sur 2 canaux
- Écran DASControl™ + encodeur
- Présélections cardioïdes
- Préparé pour les roulettes de transport
- Entrée/sortie PowerCon

## DESCRIPTION

L'ALTEA-S15A est un subwoofer actif compact mais puissant, de conception bass-reflex, qui offre une réponse en fréquence profonde et des niveaux de pression sonore impressionnants.

Le woofer 15" DAS 15FW4 bénéficie d'une construction de haute qualité avec une bobine mobile de 3" et un panier en aluminium moulé sous pression, permettant une excursion élevée et une puissance admissible de 600 watts/AES. Un système de ventilation optimisé permet une charge soutenue élevée avec une compression de puissance extrêmement réduite.

Le woofer est piloté par un amplificateur de puissance intégré de classe D avec une alimentation à découpage à large bande, fournissant 600 watts/RMS et 1200 watts/crête, permettant jusqu'à 131dB/max SPL avec une réponse en fréquence de 40Hz à 125kHz.

L'ALTEA-S15A dispose également d'une large gamme de réglages pour garantir les meilleures performances possibles. Les connexions d'alimentation PowerCon In/Out sont incluses, tandis que le DSP intégré avec DAScontrol™ (écran LCD+encodeur) permet de régler les fréquences de crossover, deux pré-réglages sonores (deep/loud) et des pré-réglages cardioïdes. Avec les pré-réglages cardioïdes, vous pouvez rapidement et facilement créer des configurations avec plusieurs unités ALTEA-S15A pour réduire l'énergie sonore émise vers l'arrière.

L'enceinte ALTEA-S15A est fabriquée en contreplaqué de bouleau de haute qualité et recouverte de notre robuste revêtement ISOflex™ PU. La grille frontale de haute qualité est recouverte d'un revêtement en poudre. Pour le transport, en plus des deux poignées latérales, l'ALTEA-S15A est préparée pour le montage de roues arrière.

# ALTEA-S15A

DAS Audio Group, S.L. - C/ Islas Baleares 24 - 46988  
Fuente del Jarro - Valencia - Spain - Tel. +34961340860  
Updated (DD/MM/YYYY): 13/09/2024



SOUND WITH SOUL

## DONNÉES TECHNIQUES

### Performance

Gamme de fréquences (-10 dB)	40 Hz - 125 Hz
SPL Maximum 1 W/1 m (crête)	131 dB

### Electronique et Connecteurs

Puissance Nominale Amplificateur (continu)	600 W
Puissance Nominale Amplificateur (crête)	1200 W
Type d'entrée	Balanced
Impédance d'entrée	20 kohms
Sensibilité d'entrée	1.95 V (+8 dBu)
Connecteur D'entrée du Signal	2 x Female XLR
Connecteur Bouclage Audio	2 x Male XLR
Control	DAScontrol™
Connecteur Sortie AC	powerCON NAC3MPB
Current Draw 230 V / 115 V	1.4 A/2.8 A

### Boîtier

Construction de l'enceinte	Contreplaqué de Bouleau,
Géométrie l'enceinte	Rectangulaire
Finition	ISO-flex Paint
Couleur	Noir
Dimensions (H x L x P)	470 x 485 x 685 mm 18,5 x 19,1 x 27,0 in
Poids Net	30,0 kg ( 66,0 lb )

# ALTEA-S15A

DAS Audio Group, S.L. - C/ Islas Baleares 24 - 46988  
Fuente del Jarro - Valencia - Spain - Tel. +34961340860  
Updated (DD/MM/YYYY): 13/09/2024



SOUND WITH SOUL

## Composants

Transducteur LF	15FW4
-----------------	-------

## Livraison

Dimensions de l'emballage ( H x W x D )	515 x 525 x 716 mm 20,3 x 20,7 x 28,2 in
Poids à la Livraison	35,0 kg ( 77,0 lb )

## DIMENSIONS

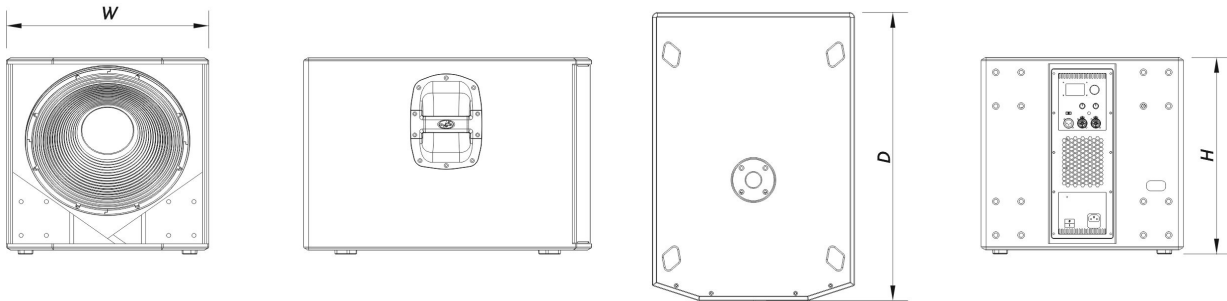

## INFORMATIONS DE COMMANDE

Modèle	Description	P/N
<b>Système</b>		
ALTEA-S15A		10404985
<b>Pièces Détachées</b>		
15FW4	Cône Transducteur	20208986
DSP-EV115	Dsp	20406441
GM-15FW4	Kit de remembrage	20208537

# ALTEA-S15A

DAS Audio Group, S.L. - C/ Islas Baleares 24 - 46988  
Fuente del Jarro - Valencia - Spain - Tel. +34961340860  
Updated (DD/MM/YYYY): 13/09/2024



SOUND WITH SOUL

MP-EV115A	Power Module	20405101
-----------	--------------	----------

---

### **Accessoires**

---

FUN-AL-S15	Accessoires de Transport	10103795
------------	--------------------------	----------

---

FUN-AL-S15-V	Accessoires de Transport	10103796
--------------	--------------------------	----------

---

KIT-W100	Accessoires de Transport	10104410
----------	--------------------------	----------

---

TRD-6	Installation & Stacking Acc.	10104470
-------	------------------------------	----------

---

TRD-7	Installation & Stacking Acc.	10104471
-------	------------------------------	----------

---

# **ALTEA-S15A**

---

DAS Audio Group, S.L. - C/ Islas Baleares 24 - 46988  
Fuente del Jarro - Valencia - Spain - Tel. +34961340860  
Updated (DD/MM/YYYY): 13/09/2024



SOUND WITH SOUL