

Quantum series



Q-3-T

DAS Audio Group, S.L. - C/ Islas Baleares 24 - 46988
Fuente del Jarro - Valencia - Spain - Tel. +34961340860
Updated (DD/MM/YYYY): 13/10/2024



SOUND WITH SOUL

CARACTERÍSTICAS PRINCIPALES

- Sistema pasivo
- Recinto de aluminio extrusionado
- Altavoz de amplia gama 1 x 3", 3P
- Dispersión H x V: 120° x 120°
- SPL peak: 106 dB
- Transformador multi-paso incorporado 70V/100V
- Disponible en cualquier color del RAL

DESCRIPCIÓN

El Q-3-T es un sistema pasivo ultracompacto de aluminio, diseñado para aplicaciones que requieren refuerzo de sonido discreto y flexible. Equipado con un transductor de 3", ofrece una respuesta clara en frecuencias de 150 Hz a 20 kHz y una presión sonora máxima de 106 dB SPL.

El sistema cuenta con dos modos de funcionamiento (voz y música), lo que garantiza un rendimiento óptimo tanto en la reproducción vocal como en la musical, adaptándose a una gran variedad de entornos acústicos.

Con una potencia de 20 W RMS y 80 W de potencia pico, el Q-3-T incorpora un transformador con taps para 70 V (3,5 W, 7,5 W, 10 W) y 100 V (7,5 W, 15 W, 20 W), lo que lo convierte en una opción ideal para instalaciones que demandan una distribución de audio eficiente en largas distancias o múltiples zonas.

La estructura de aluminio y el kit IP-66 lo convierten en un sistema altamente fiable y resistente, adaptado para entornos exigentes. Además, está disponible en cualquier color del RAL para adaptarse a cualquier estética.

Q-3-T

DATOS TÉCNICOS

Prestaciones

| | |
|--------------------------------|----------------------|
| Rango de Frecuencia (-10 dB) | 150 Hz - 20 kHz |
| Cobertura Horizontal (-6 dB) | 120° |
| Cobertura Vertical | 120° |
| Impedancia Nominal | 8 ohms |
| Tomas Transformador 100 V | 3.5 W - 7.5 W - 10 W |
| Tomas Transformador 100 V | 7.5 W - 15 W - 20 W |
| Potencia RMS | 20 W |
| Potencia (pico) | 80 W |
| Sensibilidad en el Eje 1 W/1 m | 87 dB SPL |
| SPL Máximo 1W/1 m (pico) | 106 dB SPL |

| | |
|--------------------------|-----------------|
| Amplificador Recomendado | INTEGRAL-A402 |
| | INTEGRAL-A404 |
| | INTEGRAL-A1002 |
| | INTEGRAL-A1004 |
| | INTEGRAL-A1602 |
| | INTEGRAL-A1604 |
| | INTEGRAL-MA1004 |
| | INTEGRAL-MA1604 |

| | |
|------------------------|-----------------|
| Procesador Recomendado | INTEGRAL-M88 |
| | INTEGRAL-MA1604 |
| | INTEGRAL-MA1004 |

Conectores

| | |
|------------------------------|----------------------|
| Conector de Entrada de Audio | 4-way Phoenix 3.8 mm |
|------------------------------|----------------------|

Q-3-T

Recinto

| | |
|------------------------------|--|
| Construcción del Recinto | Aluminio |
| Color | Negro |
| Calificación IP | IP66 |
| Profundidad | 125 mm (4,9 in) |
| Dimensiones (Al x An x Pr) | 105 x 125 x 125 mm 4,1 x 4,9 x 4,9 in |
| Peso Neto | 1,6 kg (3,5 lb) |

Componentes

| | |
|-----------|----|
| Driver MF | 3P |
|-----------|----|

DIMENSIONES

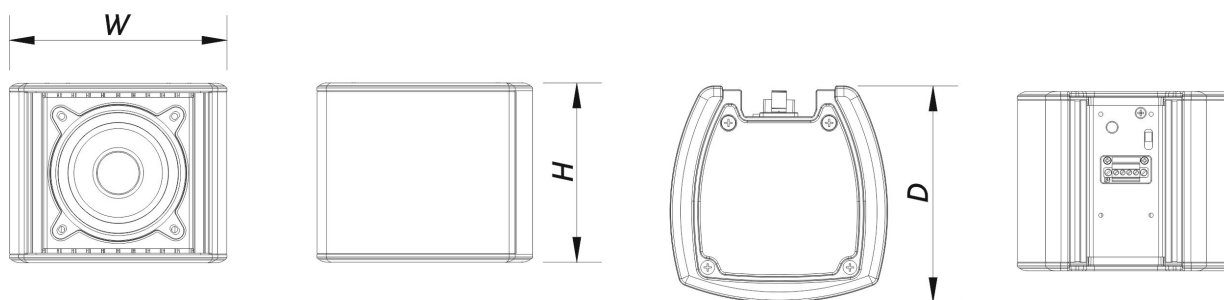

INFORMACIÓN DE PEDIDOS

| Modelo | Descripción | P/N |
|---------|-------------|----------|
| Sistema | | |
| Q-3-T | | 10434040 |

Q-3-T

DAS Audio Group, S.L. - C/ Islas Baleares 24 - 46988
Fuente del Jarro - Valencia - Spain - Tel. +34961340860
Updated (DD/MM/YYYY): 13/10/2024



Piezas de Recambio

| | | |
|-----------|------------------|----------|
| 3P | Cono Transductor | 20208711 |
| F-Q-3-T | Filter | 20140140 |
| LAMP-F-21 | Lamp | 30000535 |

Accesorios

| | | |
|----------|------------------------------|----------|
| AXC-AT2 | Installation & Stacking Acc. | 10104311 |
| AXC-Q | Installation & Stacking Acc. | 10105146 |
| AXC-ZT2 | Installation & Stacking Acc. | 10104325 |
| AXW-4 | Installation & Stacking Acc. | 10104175 |
| AXW-5 | Installation & Stacking Acc. | 10104176 |
| JP-Q | Installation & Stacking Acc. | 10102973 |
| KIT-IP-Q | Installation & Stacking Acc. | 10434090 |

Q-3-T

DAS Audio Group, S.L. - C/ Islas Baleares 24 - 46988
Fuente del Jarro - Valencia - Spain - Tel. +34961340860
Updated (DD/MM/YYYY): 13/10/2024



SOUND WITH SOUL